

START

1 Resistor - Weerstand - Résistance - Widerstand - Resistencia - Mostand - Vastus - Resistenze

◇ R1, R2, R3, R4, R13 : 4K7	(Yellow, Purple, Red) -(Geel, Paars, Rood) -(Jaune, Violet, Rouge) -(Gelb, Violet, Rot) -(Gul, Lila, Röd) -(Keltainen, Purppura, Punainen) -(Amarillo, Morado, Rojo) -(Amarelo, Violeta, Encarnado) -(Giallo, Viola, Rosso)
◇ R5 : 47K	(Yellow, Purple, Orange) -(Geel, Paars, Oranje) -(Jaune, Violet, Orange) -(Gelb, Violet, Orange) -(Gul, Lila, Orange) -(Keltainen, Purppura, Oranssi) -(Amarillo, Morado, Naranja) -(Amarelo, Violeta, Laranja) -(Giallo, Viola, Aranciato)
◇ R6, R7, R8, R9, R10, R11, R12 : 100K	(Brown, Black, Yellow) -(Bruin, Zwart, Geel) -(Brun, Noir, Jaune) -(Braun, Schwarz, Gelb) -(Brun, Svart, Gul) -(Ruskea, Musta, Keltainen) -(Marrón, Negro, Amarillo) -(Castanho, Preto, Amarelo) -(Marrone, Nero, Giallo)
◇ R14 : 2K2	(Red, Red, Red) -(Rood, Rood, Rood) -(Rouge, Rouge, Rouge) -(Rot, Rot, Rot) -(Röd, Röd, Röd) -(Punainen, Punainen, Punainen) -(Rojo, Rojo, Rojo) -(Encarnado, Encarnado, Encarnado) -(Rosso, Rosso, Rosso)
◇ R15 : 470	(Yellow, Purple, Brown) -(Geel, Paars, Bruin) -(Jaune, Violet, Brun) -(Gelb, Violet, Braun) -(Gul, Lila, Brun) -(Keltainen, Purppura, Ruskea) -(Amarillo, Morado, Marrón) -(Amarelo, Violeta, Castanho) -(Giallo, Viola, Marrone)

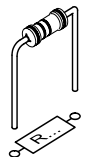

2 DIODE

◇ D1: 1N4007
◇ D2: 1N4007
◇ D3: 1N4007

CATHODE

D...

Watch the polarity!
Att. à la polarité!

3 ZENERDIODE

◇ ZD1 : 6V2

CATHODE

ZD...

Watch the polarity!
Att. à la polarité!

4 IC SOCKET

◇ IC1 : 14P

5 ELECTROLYTIC CAPACITOR

◇ C1 : 100µF
◇ C2 : 1µF

Watch the polarity!
Att. à la polarité!

6 CAPACITOR

◇ C3 : 100n (104)

7 RESISTOR TRIMMER

◇ RV1 : 2K2 (2K5)

8 TERMINAL BLOCK

◇ SK1
◇ SK2

9 IC

◇ IC1: LM324 (LM224)

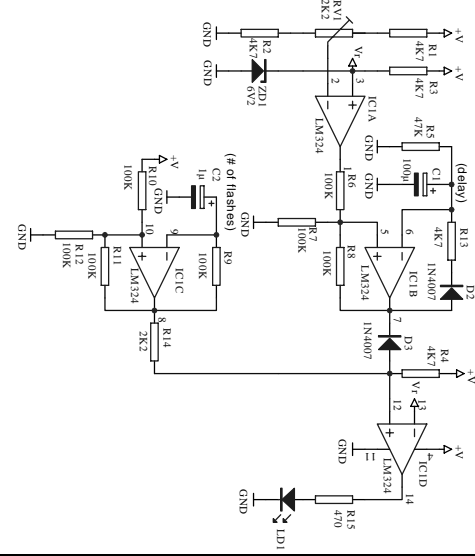
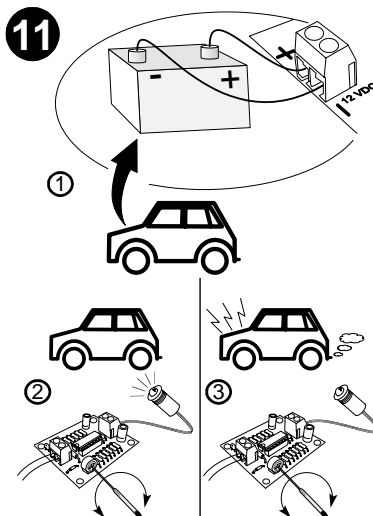
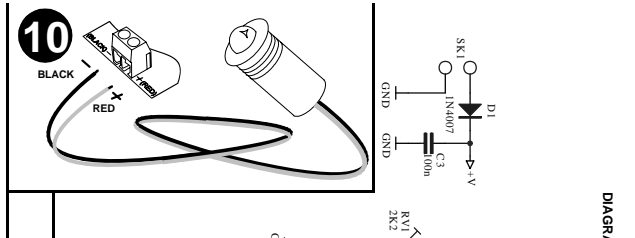

GB: (1) Hook-up the circuit to the vehicles electrical system * (2) Adjust RV1 until the LED flashes when the engine is not running * (3) Start the engine * The LED should turn off * If not, adjust RV1 slightly * Repeat procedure if necessary.

NL: (1) Sluit de schakeling aan op de boordspanning * (2) Regel bij uitgeschakelde motor RV1 zodanig dat de LED knippert * (3) Start de motor * Normaal dooft de LED, zoniert dient men RV1 een weinig bij te regelen * Herhaal indien nodig de procedure.

F: (1) Connectez le circuit sur le reseau de bord * (2) Réglez RV1 de sorte que la LED clignote quand le moteur est coupé * (3) Allumez le moteur * La LED devrait s'éteindre * Sinon, vous devez légèrement ajuster RV1 * Répétez cette procédure si nécessaire.

D: (1) Schließen Sie die Schaltung an das Autobordnet an * (2) Regeln Sie das Potentiometer RV1 nach dem Ausschalten des Motors in solcher Weise, dass die LED blinkt * (3) Schalten Sie den Motor ein * Normalerweise erlischt die LED * Wenn dies nicht der Fall ist, müssen Sie das RV1 etwas mehr regeln * Wenn nötig, müssen Sie dieses Verfahren wiederholen.

S: (1) Koppla in kretsen till fordonets elsystem. * (2) Justera RV1 tills LED börjar blinka när motorn är avstängd. * (3) Starta motorn, LED skall slöckna. * Om inte, justera försiktigt RV1. * Repetera proceduren för test eller omkallibrering.

E: (1) Conecte el circuito a la red de tensión del coche * (2) Regule el potenciómetro RV1 después de haber parado el motor de tal manera que la LED enciende y apaga * (3) Arranque el motor * Se apaga normalmente la LED * Si no es el caso, regule el RV1 un poco más * Si hace falta, repita este procedimiento.

I: (1) Collegare il circuito all'impianto elettrico del veicolo. * (2) Regolare RV1 finché il LED lampeggia quando il motore è fermo. * (3) Avviare il motore. * Il LED deve spegnersi. * Altrimenti regolare leggermente RV1.

SF: (1) Liitä piiri ajoneuvon sähköjärjestelmään. * (2) Säädä RV1 kunnes LED vilkkuu (kun moottori ei käy). * (3) Käynnistä moottori. * LEDin pitäisi sammua. * Jos ei säädä RV1 hieman. * Toista toimenpite tarvittaessa.

DK: (1) Tilslut kredsløbet til bilens elektriske system. * (2) Juster RV1, indtil lysdioden blinker når motoren ikke er i gang. * (3) Når motoren startes, skal lysdioden slukke. * Hvis dette ikke sker, justeres RV1 en smule. * Gentag justeringen, indtil den ønskede funktion opnås.